

MOBA

CALIBRAGE - CONDITIONNEMENT - TRAITEMENT

Emballeuse de ferme

MOPACK 100



THE PARTNER FOR PROFIT

www.moba.nl

Vue sur le processus à partir de votre poste de travail.

Toute la technologie est accessible et protégée par un seul carter.



Source de profit

Les emballeuses de ferme Mopack ont été développées à votre profit. Les machines vous offrent de grandes performances et des capacités nettes quasi maximales. Tout cela réuni dans une conception robuste. La technologie demande peu d'entretien, la construction permet un nettoyage facile et hygiénique. L'emballeuse de ferme Mopack est un partenaire laborieux et fiable sur qui vous pouvez compter pendant de nombreuses années.

Le concept

Le principe fondamental de la Mopack 100 repose sur 'le traitement individuel des œufs'. De nombreuses emballeuses de ferme travaillent selon un autre principe: la machine attend une rangée complète de 6 œufs à la sortie du doseur et les collecte pendant que la rangée précédente est mise en alvéole. Or, s'il manque un œuf ou si un œuf n'avance pas assez, les 5 autres œufs restent en place et tout le processus d'emballage est arrêté.

Sur une Mopack 100 ceci ne peut pas arriver. L'action de collecter les œufs et les déposer sur des rouleaux d'alimentation se fait indépendamment du processus d'emballage. Quand il manque un œuf dans le flux d'œufs cela n'influence pas la suite du processus grâce au carrousel. La perte d'efficacité reste limitée à une dizaine de seconde seulement. Le résultat de ce concept: des performances nettement meilleures et une production nette très proche de la capacité maximum théorique.

Les causes d'arrêt intempestif sont quasi inexistantes; le dépileur Moba bien connu et fiable assure un traitement correct de tous les types d'alvéoles disponibles.

La commande

Un système industriel robuste s'occupe de la commande. Il suffit donc d'appuyer sur des boutons marche/arrêt tout simples pour faire fonctionner la machine. En revanche la machine est équipée d'un système de comptage, qui peut traiter séparément l'arrivée des œufs de plusieurs poulaillers à la fois. Un écran tactile LCD facilite la sélection des différentes fonctions. En combinant une technologie avancée et la simplicité pure, Moba a conçu une machine puissante.

Jet d'encre

Le concept Mopack présente un autre grand avantage: la possibilité d'intégrer parfaitement un système à jet d'encre continu. Ce système est plus apte à des applications industrielles exigeantes que les systèmes 'drop on demand' (goutte sur demande). La demande d'emballeuses de ferme équipées d'un système à jet d'encre industriel sans entretien, est grande. La Mopack est la machine idéale pour intégrer ce système.

Construction

L'ensemble de la machine est facile à nettoyer. La Mopack est construite en acier inoxydable et se compose de pièces

Positionnement parfait du jet d'encre au-dessus des œufs.

Des systèmes de transport polyvalents montés sur un nombre minimal de pieds qui répondent à tous vos besoins.



synthétiques Moba renommées, aptes au traitement hygiénique et tout en douceur des œufs. Cette machine regroupe toutes les techniques que Moba a su développer grâce à ses longues années d'expérience dans le domaine des calibreuses. La Mopack 100 est équipée d'un système à carrousel vertical qui présente un certain nombre d'avantages importants :

- Les œufs ne suivent plus que des trajets en ligne droite. Il n'y a pas de virages et donc pas de frictions inutiles. Les dimensions sont calculées de façon à ce que la Mopack puisse combiner une vitesse vers l'avant modérée et une capacité et des performances optimales.
- Dans la mesure du possible les pièces les plus sensibles ont été montées au-dessus du flux d'œufs. Les pinces ont été construites de façon à ce que l'amas de salissures et de produit d'œuf reste réduit au strict minimum.
- Tout le processus du traitement des œufs – y compris les mécanismes de l'alimentation, du transfert, du jet d'encre et de la tête de distribution – est très accessible ce

qui facilite le nettoyage et l'entretien de la machine (dans la mesure où ceci est nécessaire). Il suffit d'ouvrir un seul carter.

- Le carter est à moitié transparent de sorte que vous puissiez surveiller l'ensemble du processus de votre poste de travail.
- Le carrousel est intégré dans un bâti d'une largeur de 65 cm seulement qui utilise des systèmes de convoyeur modulaires. Ceci permet un positionnement efficace du système.
- La Mopack a été conçue en un seul bâti principal où toutes les phases essentielles du processus sont regroupées. Grand avantage : pas plus de pieds que nécessaire sur le sol, une installation rapide, pas besoin de longues procédures de réglage.

La Mopack est disponible en version à droite ou à gauche. Les tapis de sortie peuvent être raccordés aussi bien aux empileurs d'alvéoles qu'aux palettiseurs d'alvéoles. Virages et rallonges peuvent être montés suivant vos spécifications.

Spécifications

MOPACK 100	100 caisses/heure = 36.000 œufs/heure
Alimentation électrique	200-230 V ou 380-415V, triphasé + neutre
Consommation énergétique	2,5 KVA (sans l'empileuse d'alvéoles)
Dimensions	Voir le plan; les dimensions totales dépendent de la configuration

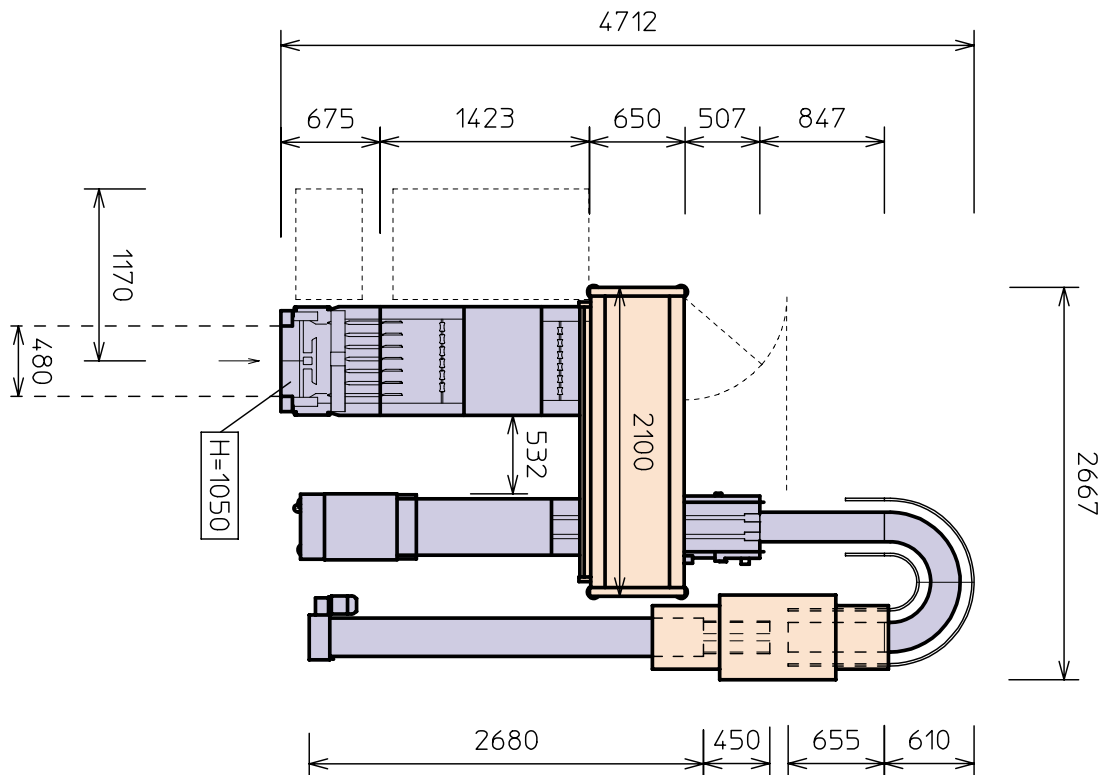

Pour le réseau mondial de nos bureaux et de nos agents, veuillez consulter notre site Internet www.moba.nl

THE PARTNER FOR PROFIT

www.moba.nl