

MOBA

SORTIERUNG - VERPACKUNG - VERARBEITUNG

Farmpacker

MOPACK 100



THE PARTNER FOR PROFIT

www.moba.nl

Übersicht über den gesamten Verarbeitungsprozess von Ihrem Arbeitsplatz aus

Die gesamte Technologie ist durch Öffnen einer Abdeckung zugänglich



Der Farmpacker, als Gewinngenerator

Mopack Farmpacker sind so konstruiert, dass Sie gute Renditen erzielen. Hochleistungsfähige Anlagen mit Nettokapazitäten, die dicht am theoretischen Maximum liegen und einer gediegen entworfenen, stabilen Konstruktion. Ihre wartungsarme Technologie zusammen mit ihrer hygienischen und leicht zu reinigenden Konstruktion, macht diese Farmpacker zu zuverlässigen und hart arbeitenden Weggefährten für viele Jahre.

Konzept

Ein grundlegendes Prinzip von Mopack ist die „individuelle Eiverarbeitung“. Viele Farmpacker sind so konzipiert, dass sie auf eine komplette Reihe von 6 Eiern warten, die aus einem Dosiergerät kommt. Erst dann macht der Packer eine Bewegung, nimmt diese Eier entgegen und setzt zugleich 6 zuvor erhaltene Eier in einen Höcker. Wenn allerdings ein Ei fehlt oder nicht genug Druck in einem Kanal ist, um dieses sechste Ei vorwärts zu drücken, müssen die anderen 5 Eier warten, während der gesamte Farmpackerprozess still steht. Nicht jedoch bei der Mopack. Die Eier werden gesammelt und unabhängig vom Packvorgang auf Rollen gesetzt. Wenn ein Ei im Eierstrom fehlt, ist es nur dieses eine Ei und dank der Führungsschiene (oder des Karussells) geht der übrige Ablauf weiter. Der Effizienzverlust ist auf Sekundenbruchteile begrenzt. Dieses Konzept führt zu einer viel besseren Leistung und einer Nettoproduktion, die sich sehr dicht am theoretischen Kapazitätsmaximum bewegt. Es gibt kaum Gründe für einen Stopp; der bekannte und zuverlässige Moba Entstapler garantiert die korrekte Verarbeitung aller bekannten Höckertypen.

Steuerung

Da die Steuerung von einer stabilen Industrieanlage übernommen wird, ist die Arbeit mit einfachem An- und

Ausschalten getan. Es steht jedoch auch ein Zählwerk zur Verfügung, das sogar verschiedene Hühnerhäuser unabhängig voneinander verwalten kann. Verschiedene einfache Funktionen können über ein einfaches LCD-Touchscreen-Menü ausgewählt werden. Das Ergebnis: fortschrittliche Technologie kombiniert mit hohem Bedienungskomfort.

Kennzeichnung

Ein anderer deutlicher Fortschritt im Mopack-Konzept ist die Möglichkeit der nahtlosen Integration eines Kennzeichnungssystems mit kontinuierlicher Tintenzufuhr. Da Systeme mit kontinuierlicher Tintenzufuhr für großindustrielle Zwecke geeigneter sind als Drop-on-Demand-Systeme, wünschen viele Kunden einen Farmpacker, der mit einem einfachen, wartungsfreien Industriedruckkopf ausgestattet werden kann. Mopack bietet die ideale Grundlage dafür.

Konstruktion

Die gesamte Konstruktion ist leicht zu reinigen und aus rostfreiem Stahl hergestellt. Zugleich sorgen Mobas namhafte Plastikteile für eine sanfte und hygienische Eiverarbeitung. All dies sind technische Spin-Offs aus den Erfahrungen mit Mobas Eiersortierern. Mopack besitzt ein vertikales

Perfekte Kennzeichnungsmöglichkeit auf der Spitze der Eier



Vielseitige Förderbandsysteme, die sich Ihren Bedürfnissen anpassen und mit möglichst wenig Bodenstützen auskommen



Förderbandsystem. Dieses High-Tech-Förderbandsystem hat einige deutliche Vorteile:

- Die Eier werden nur auf einer geraden Strecke transportiert, ohne irgendwelche Kurven, so dass keine unnötigen Kräfte auf die Eier ausgeübt werden. Die Maße sind so gewählt, dass eine möglichst langsame Vorwärtsbewegung mit hoher Output-Kapazität kombiniert wird.
- Alle Konstruktionen sind soweit wie möglich oberhalb des Eierstroms angebracht, und die Greifer sind so konstruiert, dass Ansammlungen von Schmutz und Eiflüssigkeit auf ein absolutes Minimum begrenzt bleiben.
- Der komplette Eierverarbeitungsprozess, inklusive Zufuhr, Transport, Kennzeichnung und Auswurfmechanismus sind für Reinigung und Wartung (wenn nötig) völlig problemlos zugänglich, indem eine einzige Abdeckung abgenommen wird.
- Diese Abdeckung ist aus halbtransparentem Material, so dass Sie von Ihrem Arbeitsplatz aus den gesamten Prozess visuell überwachen können.
- Der Träger für das Förderband ist nur 65 cm breit und mit intelligenter Logistik ausgestattet, so dass für Ihren Verpackungsraum eine effiziente Raumaufteilung möglich ist.
- Nur wenige Bodenstützen, kurze Installationszeit und die Ausschaltung von kritischen Justierungsvorgängen sind die Vorteile, wenn alle relevanten Prozessschritte in dieser Konstruktion mit nur einem „Basisgestell“ kombiniert sind.
- Mopacks können in rechts- oder linksgängigen Konfigurationen geliefert werden. Die Auswurf-Förderbänder sind genormt, so dass sie zu Tablettstaplern und -palettisierern passen. Kurven und Erweiterungen können Ihren individuellen Erfordernissen entsprechend eingebaut werden.

Spezifikationen

MOPACK 100	100 Kisten/Stunde = 36.000 Eier/Stunde
Spannung	200-230 Volt oder 380-415 Volt, 3 Phasen + o
Stromverbrauch	2,5 kVA (ohne Tablettstapler)
Maße	Siehe Zeichnung; Gesamtmaße hängen von Konfiguration ab

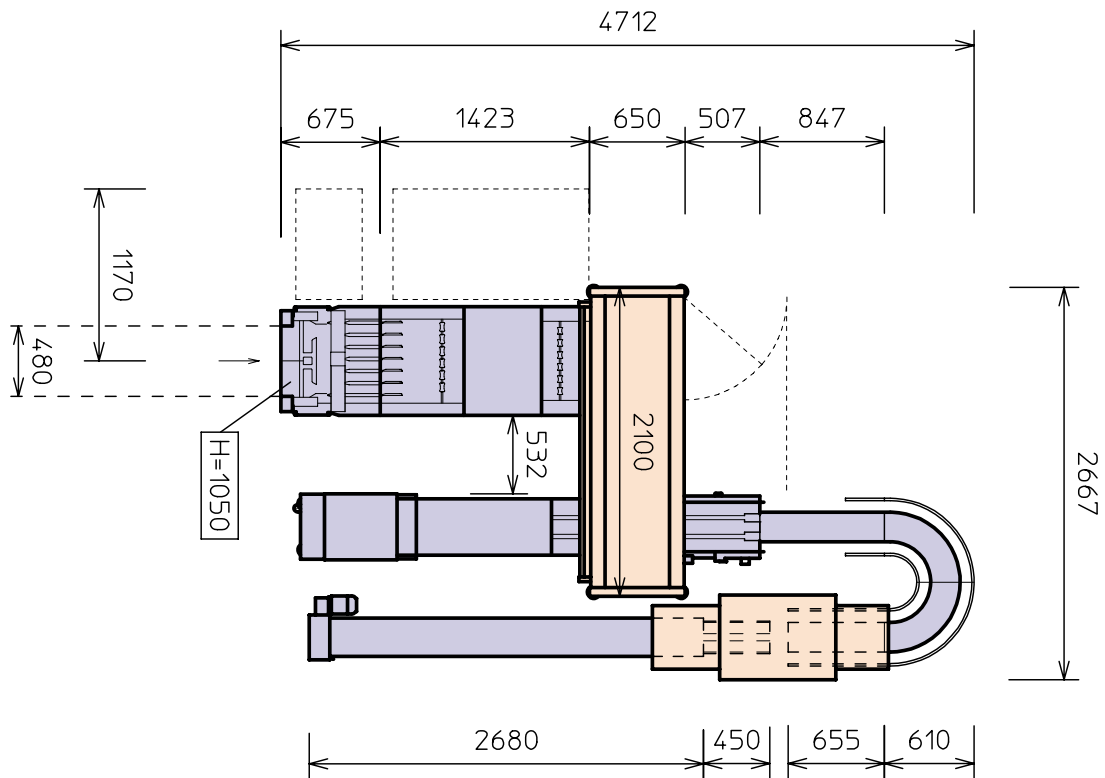

Weltweite Niederlassungen und das Vertreternetzwerk finden Sie unter www.moba.nl